



## QDR.CAR1



Quadro elétrico QDR.CAR1 Quadrina  
pSS070.22.22.108-13

### Descrição

Quadro elétrico de distribuição, monofásico, ideal para o carregamento de veículos elétricos até 16A. Com 1 fila de 5 módulos, o QDR.CAR 1 é preparado para montagem saliente, com porta transparente. Garante a proteção da tomada monofásica CEE 16A, com interruptor e encravamento manual. Este produto é personalizável e aplicável em soluções pré-fabricadas.

### Mapa de Características Técnicas

Un / In / Icc / Fq: 230V / 25A / 4,5kA / 50Hz

IP / IK: 66 / 08

Classe de Isolamento: II

Norma: EN 60947-2

Montagem: Saliente

Porta: Transparente

Barramento Neutro/Terra: Sim/Sim

Peso/Dimensões: 1,5 kg / 300x125x155 mm

	QUADRINA - Quadros Eléctricos, Lda Praceta Padre Sena de Freitas, 46 4700-239 Braga Telefone 253 145 040	QDR CAR1			
Un	230V	In	25 A	Nº Série	Q0001 3768 23
Icc	4,5kA	IP	55	Norma	EN60947-2
Freq	50 Hz	IK	08	Classe	II
EN 61439 - 1/2				R Neutro	TT

### Recomendações/Advertências

- ✓ Recomenda-se a manutenção semestral do produto, por um técnico qualificado;
- ✓ A Quadrina contraindica a alteração de qualquer ligação feita no produto;
- ✓ Recomenda-se o teste regular do diferencial, através do botão de corte geral ou solicitação de um técnico qualificado;
- ✓ É imperativo o assegurar de boas condições do local de instalação e respetiva fixação.

### Imagens do Produto

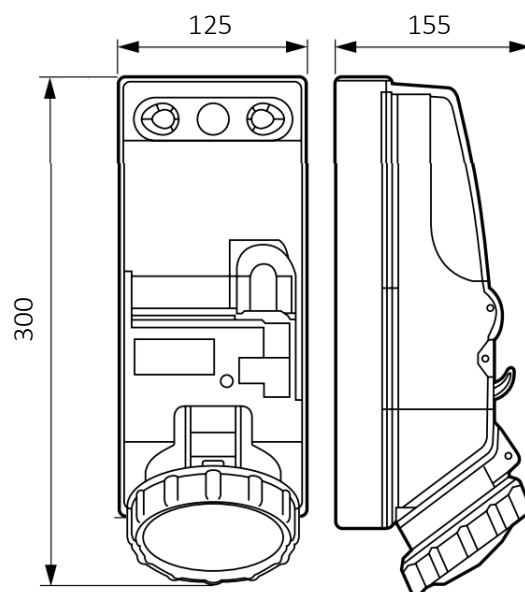

Características sujeitas a alteração. Produto componível para várias soluções técnicas.